

## ТЕХНИЧЕСКОЕ ОПИСАНИЕ



«**Монте-Карло**» - модульная модель VIP класса, сочетающая в себе максимальный комфорт и презентабельный вид.

Модули выполнены в двух видах (разница в размерах глубины посадки), что позволяет заказчику создать разнообразную конфигурацию внешнего вида целого изделия. Необычное решение с добавлением большого пуфа дает возможность модели изменить конфигурацию в пространстве без окончания подлокотником (быльцем). Декоративный подлокотник выполнен в виде книжной полки открытого типа. Полка изготовлена из твердых пород древесины. **Размеры полки при заказе подбираются согласно глубине существующих мягких модулей.**

**Основным преимуществом данной модели является использование натуральных материалов.**

**Каркас** модели сборный, состоящий из бруса хвойных пород, влажностью 8-10% и клееной, многослойной березовой фанеры.

**Натуральный пух:** подушки спинки и седельной части, выполнены из натурального пуха-пера.

Издавна перопуховая смесь является традиционным наполнителем для подушек у многих народов мира. Всемирное признание пуху принесли его великолепные потребительские свойства. Ведь ни один другой натуральный наполнитель не обладает одновременно такой мягкостью и упругостью. Причём, самые высокие качества отмечены у пера и пуха водоплавающей птицы. За счёт возможности циркуляции воздуха внутри подушки такой наполнитель поглощает в себя выделяемую нами во время сна влагу, а затем свободно отдаёт её в окружающую среду. При правильном

уходе перо долгое время сохраняет свою эластичность, продлевая срок службы изделия. Пух оценивается согласно ГОСТа 10-02-01-06-87.

Основная характеристика, по которой оценивают пух, это его упругие свойства. На западе принят такой метод: берут 1 унцию пуха, сжимают ее, затем груз убирают и измеряют объем в кубических дюймах, до которого восстановилась указанная порция пуха. Называется этот параметр - "Fill Power" (F.P.). Лучшие его показатели доходят до 650 единиц. Обычно же серьезные фирмы используют пух с показателем F.P. не хуже 550.

Согласно ГОСТа 10-02-01-06-87 специально количество ворса не выделяется, а упругие свойства оцениваются "на ощупь".

Качество пуха определяется в основном качеством сырья. В большой степени на качество пуха влияют природные условия содержания птицы. Самым хорошим считается сырье, собранное при ручной прижизненной общипке взрослой птицы, т.к. в нем практически отсутствует ворс, наличие которого сильно сказывается на упругих свойствах пуха. Однако такого сырья сейчас мало и оно дорогое. При грамотном обращении с пуховым изделием срок эксплуатации гусиного пуха -20 лет, утиного -5 лет.

Все подушки имеют съемные чехлы, что позволяет производить чистку независимо от наполнителя.

Подушки спинки независимо располагаются на модулях и опираются на каркас с помощью декоративных мягких валиков.

Опоры (ножки) изготовлены из нержавеющей стали, а также исполняются из древесины твердых пород. Крепление модулей осуществляется с помощью фиксаторов-трещеток.

Существует возможность завершать конструкцию модели мягким подлокотником либо книжной полкой (из твердых пород древесины).

***Основным аргументом в продаже данной модели является уникальная возможность!!!!***

***Абсолютно все чехлы можно снять и поменять на другой цвет без особой трудности и специальной подготовки. Это дает возможность заказа любого вида чехла и в любой момент.***

## ГАБАРИТНЫЕ РАЗМЕРЫ И УСЛОВНЫЕ ОБОЗНАЧЕНИЯ:

### **M1220**

Модуль большой глубины 1220мм



### **M970**

Модуль малый глубины 970мм



### **ПУФ**

Приставка 970мм\*970мм

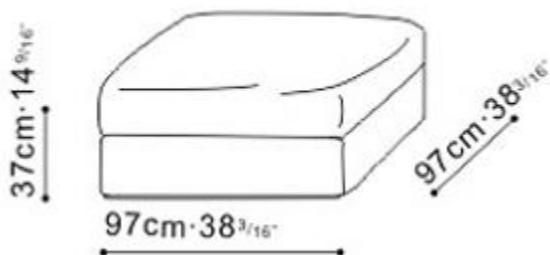

### **B1220**

Быльце мягкое большое глубиной 1220мм

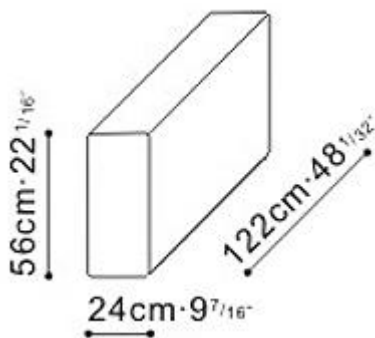

### **B970**

Быльце мягкое малое глубиной 970мм

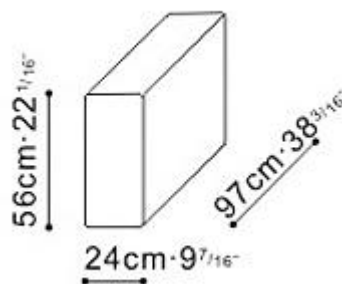

### **КП1220**

Книжная полка глубиной 1220мм

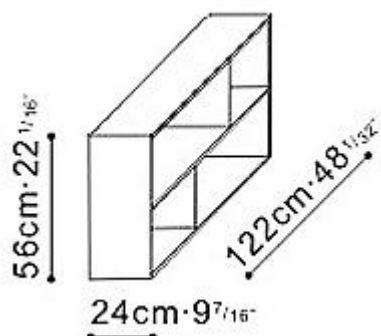

### **КП970**

Книжная полка глубиной 970мм

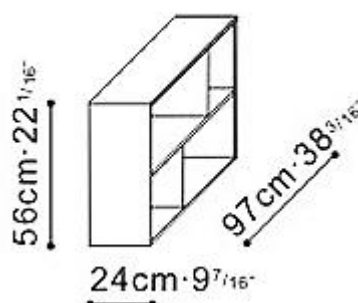

## СП

Столик приставной с металлической основой

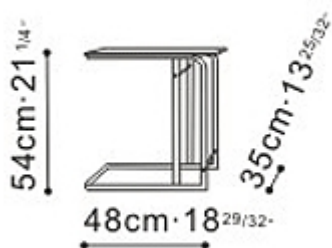

## ПД

Подушка декоративная 560мм\*560мм



## П770

Подушка под спину шириной 770мм

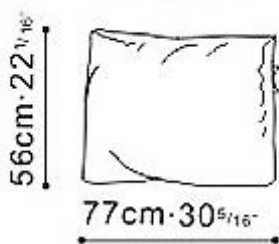

## П970

Подушка под спину шириной 970мм

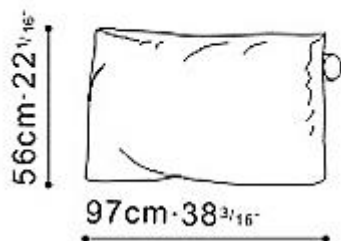

**ПОПУЛЯРНЫЕ ВАРИАНТЫ:**



КП1220-М1220-П970-ПД-М1220-П970-ПД-КП1220



КП1220-М1220-П970-ПД-М1220-П970-ПД-М1220-П970-ПД-КП1220



М970-П770-ПД-КП970-М1220-П970-ПД-М1220-П970-ПД-КП1220



ПУФ-КП1220-М1220-П970-ПД-М1220-П970-ПД-М1220-П970-ПД-КП1220



М970-П970-ПД-М970-П770-ПД-Б970-П770-М1220-П970-ПД-КП1220



КП1220-М1220-П970-ПД-М970-Б970-П970-П970-М1220-П970-ПД-КП1220



ПУФ-КП1220-М1220-П970-ПД-М1220-П970-ПД-ПД-КП1220



М970-М970-Б970-П970-М1220-П970-КП1220-ПУФ



М970-П970-ПД-М970-П770-М1220-Б1220-П770-П770-ПД-М1220-П970-ПД-КП1220-ПУФ



М970-П770-М970-П770-КП970-М1220-П970-ПД-М1220-П970-ПД-М1220-П970-ПД-КП1220-ПУФ



ПУФ-М1220-П970-ПД-М970-П770-М970-П770-КП970-М1220-П970-ПД-М1220-П970-ПД-КП1220